

Рис. X-10. Барабанная роторная вакуумная сушилка:
 1 – барабан; 2 – паровая рубашка; 3 – загрузочный люк; 4 – ротор; 5 – гребок; 6 – разгрузочный люк; 7 – привод. Поток: I – водяной пар; II – конденсат; III – газы

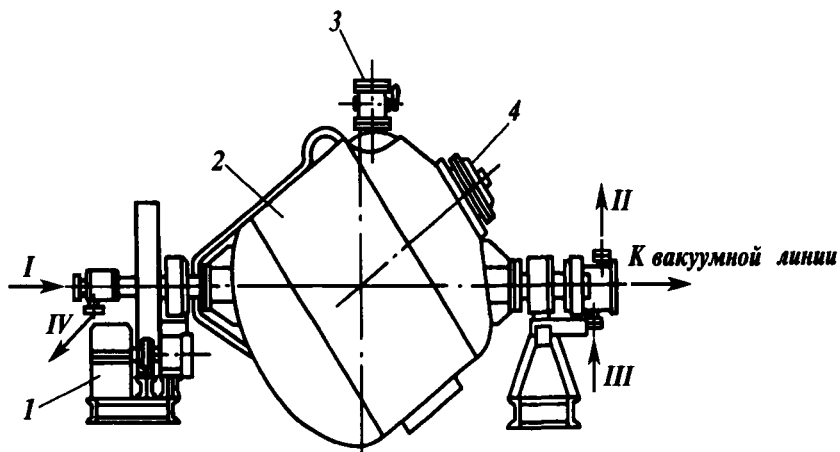

Рис. X-20. Вакуумная сушилка с вращающимся барабаном:
 1 – привод; 2 – барабан; 3 – штуцер загрузки и выгрузки продукта; 4 – люк. Поток: I – вход пара; II – выход азота; III – вход азота; IV – выход конденсата